

Pour les Centres culturels équipés

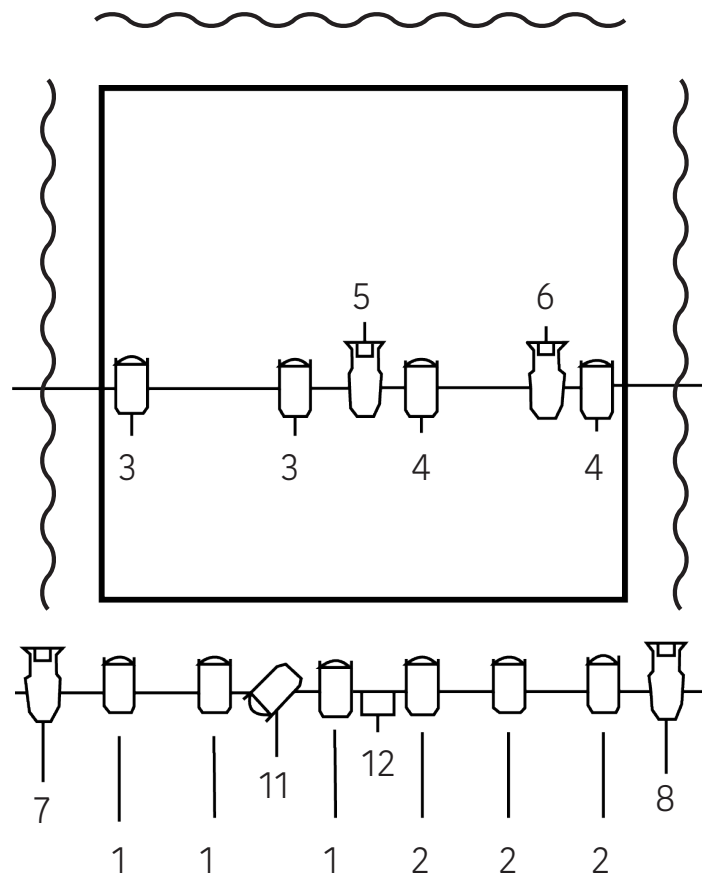

Espace scénique: 6m/6m

Éclairage

- 1 pc 300w ou 500w
- 4 découpes 500w
 - 1 kwartz
- 5 tapis noirs de danse
- Occultation indispensable

Son

- 1 console
- 2 lecteurs cd/mp3
- 1 ampli

Pour les lieux non équipés

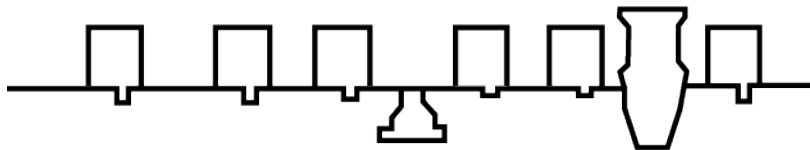
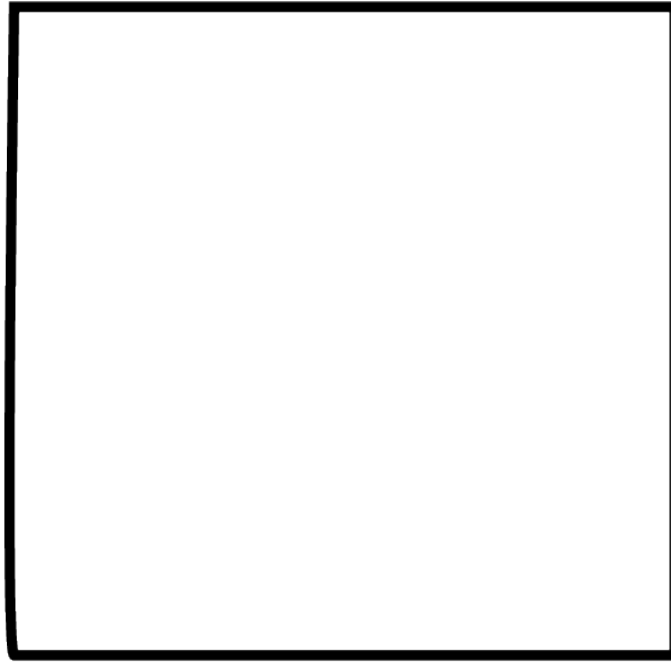

Espace scénique: 4m/4m (minimum requis)

Nous fournissons tout le matériel ci-dessous
(prévoir un temps de montage de 4 à 5h)

Éclairage

- Le lieu doit être occulté
 - 6pc 300w
 - 1 kwartz
 - 1 découpe 500w
 - 1 console éclairage zéro88 Jester
- 1 bloc de puissance monophasé de 6 circuits (nécessaire 2X prises de 16 ou 20 ampères)
- Nous amenons les structures porteuses pour les pendrillons et pour l'éclairage

Son

- 1 console son allen et heath zed 10fx - 4 XLR
- 1 double lecteur CD/MP3 mpu320 audiophony